

## **ELABORACIÓN Y ADMINISTRACIÓN DE PLANOS**

### **1. OBJETIVO:**

Apoyar al personal de diseño y muebles especiales en la realización de planos, dando cumplimiento a las especificaciones y procedimientos internos acordados.

### **2. RESPONSABLES**

- Diseñador muebles especiales
- Auxiliar de diseño
- Jefe de diseño

### **3. DESCRIPCION DE ACTIVIDADES**

Para garantizar que los planos entregados a las áreas que requieren información para la producción y fabricación de los productos, se establecen los criterios considerados como mínimos para la elaboración de planos:

**A. ROTULO:** Para todos los planos elaborados se debe garantizar que el rotulo utilizado brinde cuando aplique la siguiente información:

- Descripción parte.
- Material en el que se debe fabricar.(aplica cuando es un solo material)
- Nombre de quien elaboro.
- Nombre de quien aprobó el plano.
- Nombre quien revisó el plano.
- Dimensión en milímetros.
- Tolerancia.
- Ubicación digital.
- Fecha y versión del formato.
- Logotipo de FAMOC DEPANEL S.A.
- Aviso legal.
- Código.

Respecto al campo en el rotulo que indica la fecha, este no se debe tener en cuenta, ya que por un tema de software se auto llena con fechas de anteriores dibujos, las cuales no se dejan modificar.

Si se requiere saber la fecha de elaboración de los planos, esta se puede consultar en la carpeta digital que alimenta el módulo de publicación de planos.

IMAGEN ROTULO

<b>ARCHIVO:</b> planos E8-85830-032.idw		<b>FECHA:</b>	<b>CODIGO:</b> E8-85830-032	<b>LINEA</b> ESP	 FAMOCDEPANEL Through Ideas	<b>NOTAS:</b>
<b>DESCRIPCION PARTE</b> ensamble mesa cafeteria 75x240x120.iam		<b>ELABORO:</b> MANUEL SIERRA	<b>REVISO:</b> M. PARRA	<b>APROBO:</b> E. SANDOVAL		NO MEDIR SOBRE PLANO COTA CRITICA
<b>ESCALA</b> SIN	<b>TOLERANCIA</b> +/- 0.5 MM	<b>CANT PIEZAS X UND:</b> 1	<b># PLANO:</b> 1 / 5	<b>UBICACION DIGITAL:</b> V:\MANUEL SIERRA\E8-85830-032 mesa de cafeteria 75x240x120.iam	<b>MATERIAL:</b>	<b>UBICACION PUNZONADORA:</b> <b>MILIMETROS DIMENSIONES</b>

VERSION 7/007/09-02-2018

**B. INFORMACION EN LOS PLANOS:**

Se deben realizar los planos que se consideren necesarios para la producción de piezas, subproductos o productos, estos planos deben contener cuando aplique, la siguiente información:

- Explosión del dibujo con su respectiva tabla de partes y nombres
- Isométrico del dibujo con las vistas y sus respectivas cotas.
- Donde se considere necesario se deben indicar los desarrollos de partes metálicas, los detalles de corte, las cotas críticas y cualquier tipo de aclaración sobre la pieza, el subproducto o el producto.

Ejemplos:

IMAGEN EXPLOSION Y TABLA DE PARTES

Listado de partes		
ITEM	ITEM OTY	FILE NAME
1	2	costado mesa esp 75.lam
2	2	ensamble viga mj esp 240.lam
3	1	superficie 120x240.jpt

Tabla de partes

Explosivo.

TABLA INSPECCION Y OBSERVACIONES	
INSPECCION GRUPO DISEÑO	

Largo: N/A x Ancho: N/A      Area Total: N/A

ARCHIVO: planos E8-85830-032.idw		FECHA:	CODIGO: E8-85830-032	LINEA: ESP		NOTAS:
DESCRIPCION PARTE: ensamble mesa cafeteria 75x240x120.lam		ELABORO: MANUEL SIERRA	REVISO: M. PARRA	APROBO: E. SANDOVAL		
ESCALA: SIN	TOLERANCIA: +/- 0.5 MM	CANT PIEZAS X UND: 1	# PLANO: 1 / 5	UBICACION DIGITAL: V:\MANUEL SIERRA\E8-85830-032 mesa de cafeteria 75x240x120.lam		NO MEDIR SOBRE PLANO COTA CRITICA UBICACION PUNZONADORA: MILIMETROS DIMENSIONES

VERSION / 00 / 09-02-2018

IMAGEN DE ISOMETRICO Y VISTAS ACOTADAS

mesa espesa con vigas de refuerzo

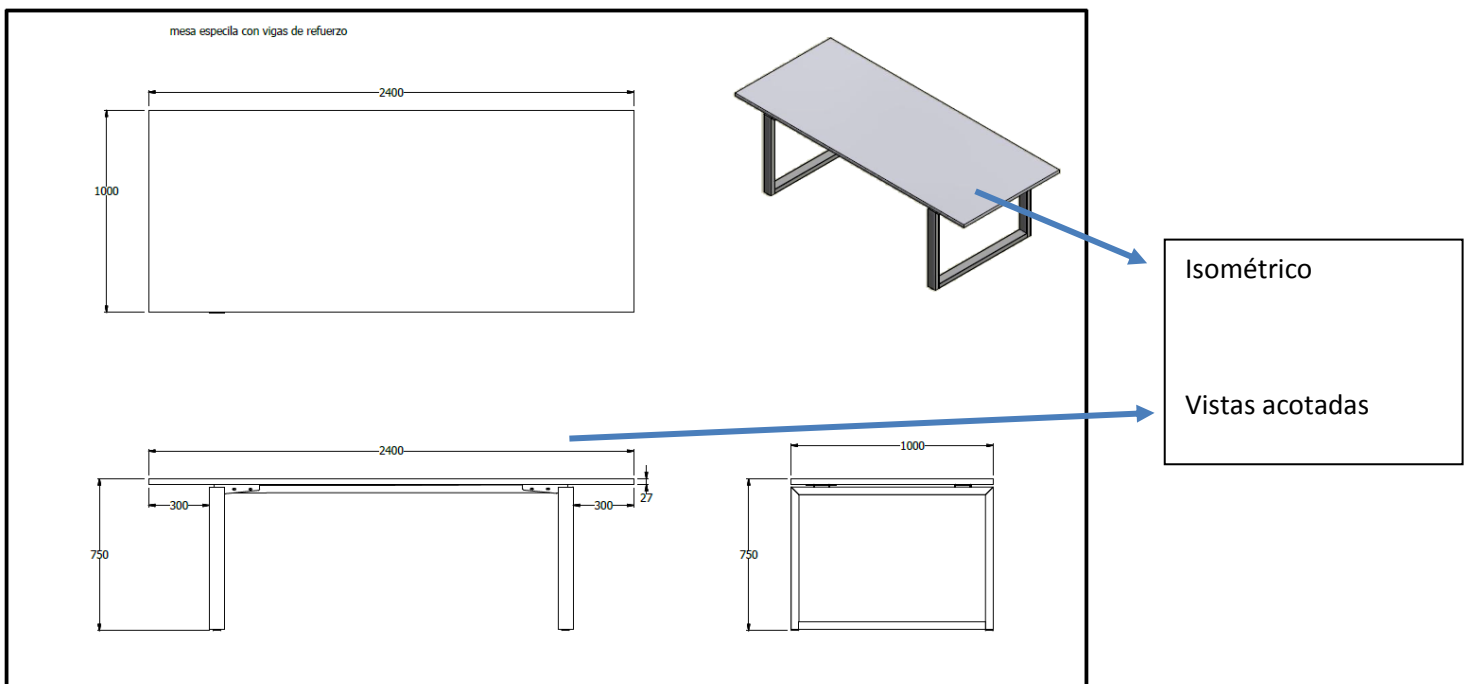

Largo: N/A x Ancho: N/A      Area Total: N/A

ARCHIVO: planos E8-85830-032.idw	FECHA:	CODIGO: E8-85830-032	LINEA ESP	 NOTAS: NO MEDIR SOBRE PLANO CUOTA CORTADA
DESCRIPCION PARTE ensamble mesa cafeteria 75x240x120.lam	ELABORO: MANUEL SIERRA	REVISO: M. PARRA	APROBO: E. SANDOVAL	
ESCALA SIN	TOLERANCIA +/- 0.5 MM	CANT PIEZAS X UNID: 1	# PLANO: 2 / 5	UBICACION PUNZONADORA: HILIMETROS DIMENSIONES
UBICACION DIGITAL: V:\MANUEL SIERRA\E8-85830-032 mesa de cafeteria 75x240x120.ensamble mesa cafeteria 75x240x120.lam				MATERIAL: VERSION / 00 / 09/02/2019

IMAGEN DE ACLARACIONES



Largo: N/A x Ancho: N/A      Area Total: 757751,210 mm<sup>2</sup>

ARCHIVO: planos EB-85830-032.idw	FECHA:	CODIGO: EB-85830-032	LINEA ESP	NOTAS:
DESCRIPCION PARTE ensamble viga m3 esp 240.0mm	ELABORADO: MANUEL SIERRA	REVISO:	APROBO:	NO MEDIR SOBRE PLANO COTA CRITICA
ESCALA: SIN	TOLERANCIA (CANT PIEZAS X UND): +/- 0.5 MM / 2	# PLANO: 5 / 5	UBICACION DIGITAL: V:\MANUEL SIERRA\EB-85830-032 mesa de cafeteria 25x240x1000ensamble viga m3 esp 240.0mm	MATERIAL:
UBICACION PUNZONADORA:			MILIMETROS DIMENSIONES	

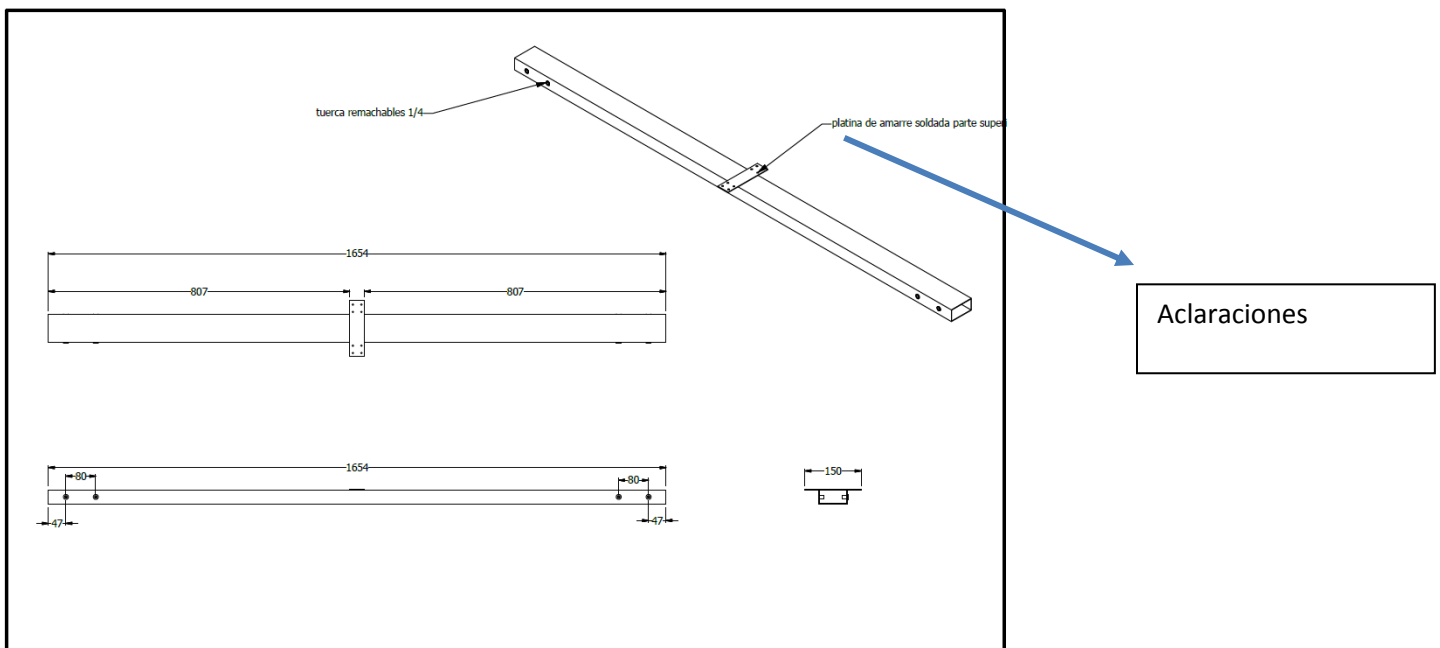
VERSION 7 01 / 09-02-2019

**C. ENTREGA DE LOS PLANOS:**

Se deben realizar la entrega de los planos en el módulo de planos, ahí se deben cargar con su respectivo código, para que sean accesibles a las partes interesadas.

\*\*\*UNA VEZ IMPRESO SE CONSIDERA COPIA NO CONTROLADA\*\*\*

En este sitio solamente se contara con la vista de los últimos planos actualizados y aprobados de cada producto. Cuando haya cambio en un plano este será reemplazado por el plano actualizado.